

# Samlevejledning Centrifugalspreder CS 2400

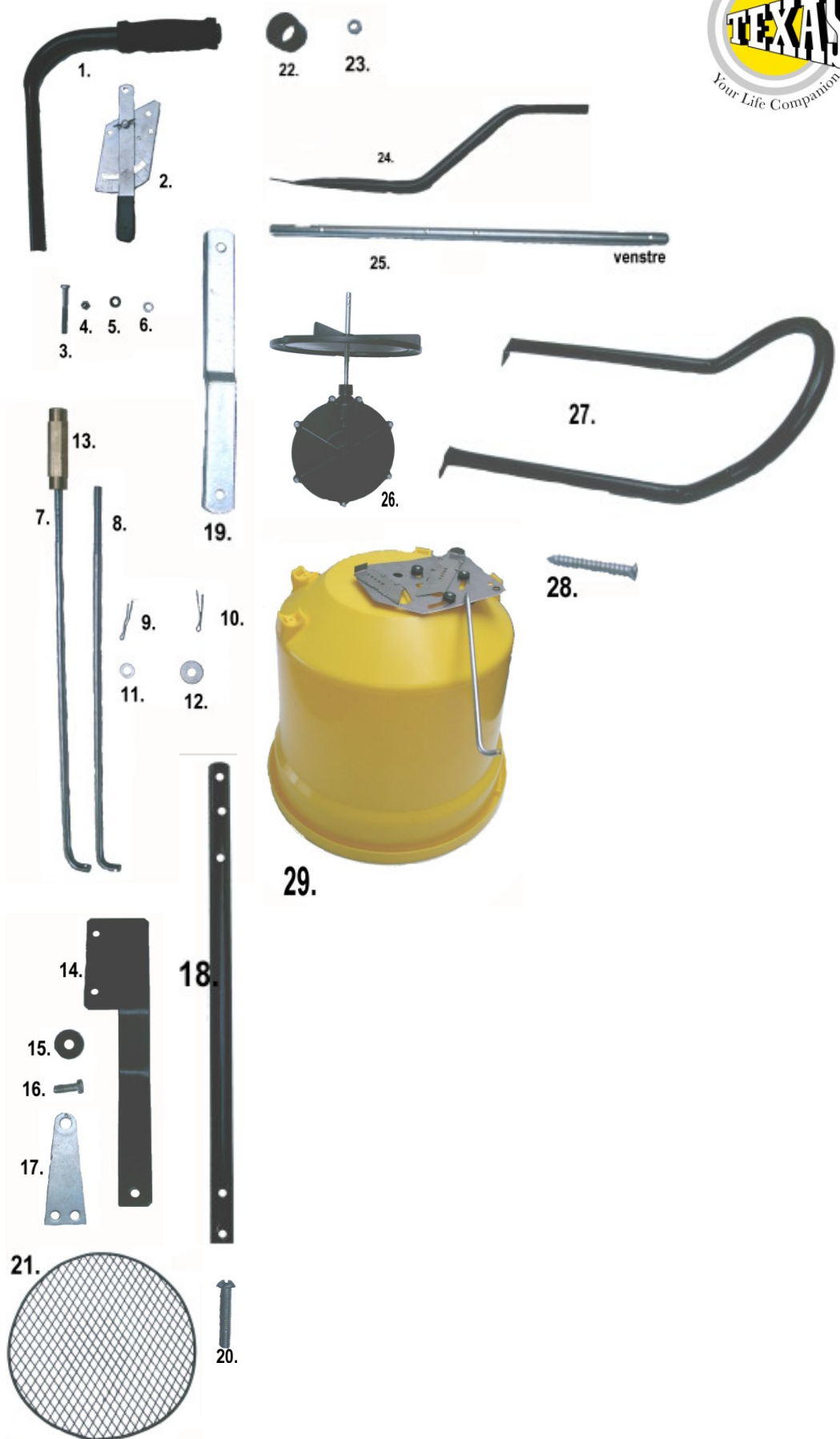

1 Vær opmærksom på at alle dele medfølger.

- 2 x håndtag (nr. 1)
- 1 x justering (nr. 2)
- 6 x bolt 55 mm (nr. 3)
- 4 x møtrik (nr. 4)
- 2 x afstandsbøs (nr.5)
- 4 x spændeskive (nr. 6)
- 2 x forlængere(nr.7,8)
- 4 x lille split (nr.9)
- 3 x stor split (nr. 10)
- 6 x lille skive (nr. 11)
- 8 x stor skive (nr. 12)
- 1 x mellemstykke (nr. 13)
- 1 x holder (nr. 14)
- 1 x plast skive (nr. 15)
- 1 x bolt 22 mm (nr. 16)
- 1 x beslag (nr. 17)
- 1 x forlænger (nr. 18)
- 2 x beslag (nr. 19)
- 4 x bolt 35 mm (nr. 20)
- 1 x gitter (nr. 21)
- 2 x bøs v/ hjul (nr. 22)
- 4 x lås møtrik (nr. 23)
- 2 x hjulophæng (nr. 24)
- 1 x aksel (nr.25)
- 1 x gear (nr. 26)
- 1 x ramme (nr. 27)
- 4 x skrue (nr. 28)



- 1 Monter rammen(27), på beholderen med de 4 skruer (28)



- 2 Monter gearet på akslen. Fastgør med en stor split.

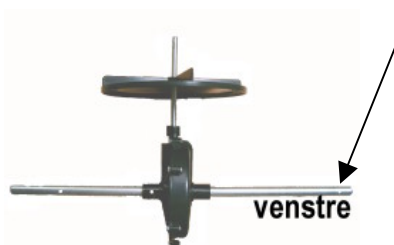

- 3 Monter bøs til akslen i ophængen (22)

Ét hjulophæng(24) monteres på beholderen, med bolte(3), skiver, (11, 12) afslut med en låsemøtrik(23)

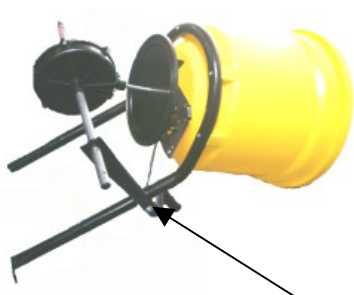

- 4 Monter herefter det tilsvarende hjulophæng.

Fastgør gearet inde i beholderen med en splitbolt



- 5 Monter hjul på akslen. Det højre hjul monteres ved at sætte en split i akslen, så hjulet ikke kan falde af. I der venstre sættes en split, der holder det fast.

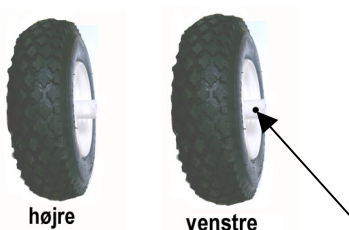

- 6 Monter beslag for hjulophæng, med bolte (20) skiver(11) og møtrikker(23)



- 7 Monter forlænger for styr(18). Med bolte(3) og møtrikker(4). Monter beslag (14) på ydersiden, på venstre side. Som vist på billedet

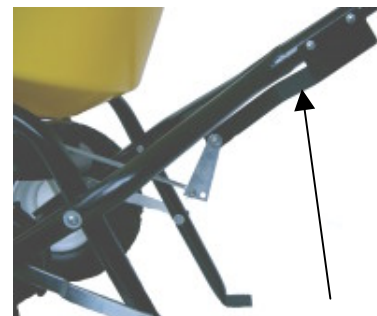

- 8 Monter beslaget for justeringen med bolt(16), plastikskive(15) Møtrik. Monter justeringen i hullet som vist.

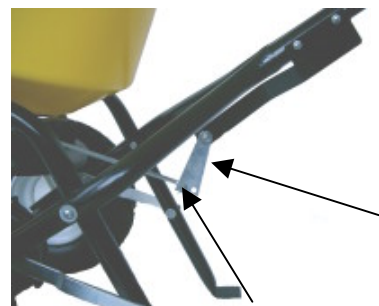

- 9 Monter styr som vist med justeringen. Brug afstandsbøs(5) imellem håndtag og justering.



- 10 Monter forlænger, som vist. Sæt de to forlængere sammen med mellemstykket. Forlængeren monteres i det overskydende hul på beslag(17). Fastgør med splitter

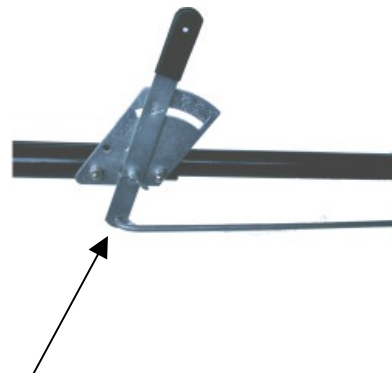

- 11 Ved at justere mellemstykket(13) kan justeringen ændres.

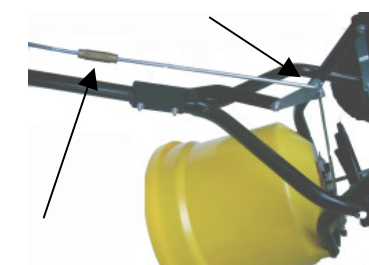

- 12 Nu er sprederen klar til brug.



# Mounting Manual Centrifugal Spreader CS 2400



1 Make sure you have the following parts.

- 2 x handles (no. 1)
- 1 x adjustment (no. 2)
- 6 x bolts 55 mm (no. 3)
- 4 x nut (no. 4)
- 2 x distance bush (no.5)
- 4 x washer plate (no. 6)
- 2 x extensions (no.7,8)
- 4 x small split (no.9)
- 3 x large split (no. 10)
- 6 x small disc (no. 11)
- 8 x large disc (no. 12)
- 1 x spacer (no. 13)
- 1 x holder (no. 14)
- 1 x plast disc (no. 15)
- 1 x bolt 22 mm (no. 16)
- 1 x bracket (no. 17)
- 1 x extension (no. 18)
- 2 x brackets (no. 19)
- 4 x bolts 35 mm (no. 20)
- 1 x grating (nr. 21)
- 2 x bushing by wheel (no. 22)
- 4 x lock nut (no. 23)
- 2 x wheel suspension (no. 24)
- 1 x axle (no.25)
- 1 x gear (no. 26)
- 1 x frame (no. 27)
- 4 x screws (no. 28)

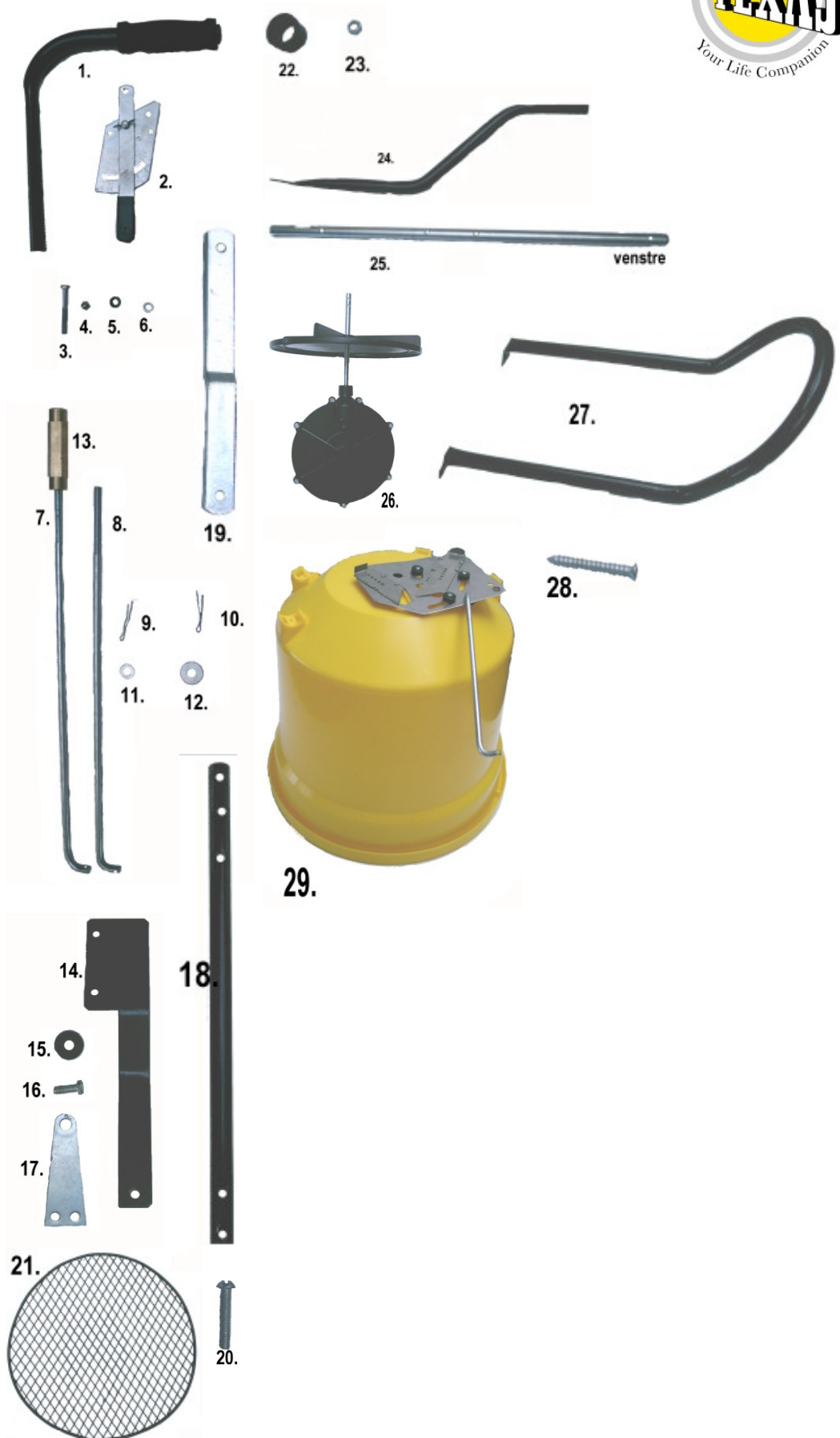

- 1** Mount the frame (27), on the container with 4 screws (28)



- 2** Mount the gear on the axle. Fasten with a large split.

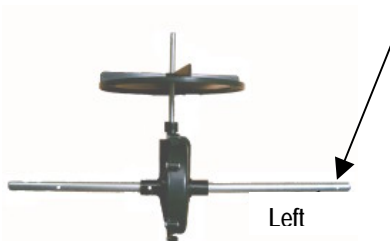

- 3** Mount the bushing for the axle on the wheel suspension (22).

One wheel suspension (24) is mounted on the container with bolts (3), discs, (11, 12) and finish up with a lock nut (23)

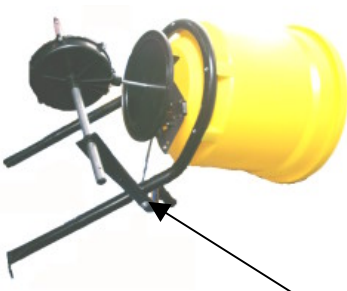

- 4** Thereafter mount the corresponding wheel suspension.

Fasten the gear in the container with a split bolt



- 5** Mount the wheel on the axle. Right wheel is mounted by putting a split into the axle so that the wheel does not fall off. In the left wheel place a split which keeps it together.

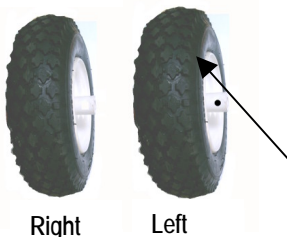

- 6** Mount the bracket for the wheel suspension with bolts (20) discs(11) and nuts (23)



- 7** Mount the extension for handlebar (18) with bolts (3) and nuts (4). Mount the bracket (14) on the outer left side, as shown on the picture.



- 8** Mount the bracket for adjustment with bolt (16), plastic discs(15) and nut. Mount the adjustment in the hole as shown.

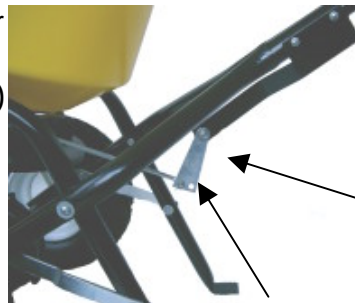

- 9** Mount the handlebar as shown with the adjustment. Use distance bush (5) between the handlebar and adjustment.



- 10** Mount the extension as shown. Connect the two extensions with the spacer. The extension is mounted in the surplus hole on the (17). Fasten with splits.

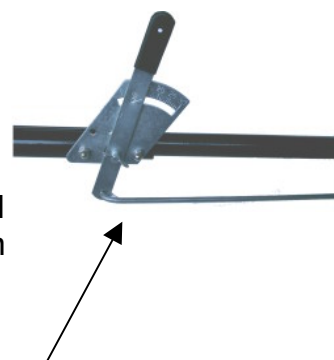

- 11** By adjusting the spacer(13) the adjustment can be changed.

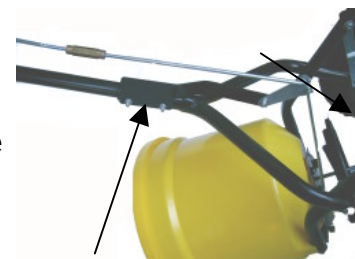

- 12** Now the spreader is ready for use.



# Keskipakoisen Suolan ja Soran levittimen CS 2400 kokoamisopas



1 Varmista, että sinulla on seuraavat osat.

- 2 x kahva (no. 1)
- 1 x säädin (no. 2)
- 6 x pultti 55 mm (no. 3)
- 4 x mutteri (no. 4)
- 2 x välirengas (no.5)
- 4 x välirengas (no. 6)
- 2 x jatke (no.7,8)
- 4 x pieni sokka (no.9)
- 3 x suuri sokka (no. 10)
- 6 x pieni välilevy (no. 11)
- 8 x suuri välilevy (no. 12)
- 1 x välikappale (no. 13)
- 1 x pidin (no. 14)
- 1 x muovinen välilevy (no. 15)
- 1 x pultti 22 mm (no. 16)
- 1 x kiinnike (no. 17)
- 1 x jatke (no. 18)
- 2 x kiinnityslevy (no. 19)
- 4 x pultti 35 mm (no. 20)
- 1 x ritilä (no. 21)
- 2 x holkkirengas (no. 22)
- 4 x vastamutteri (no. 23)
- 2 x väliputki (no. 24)
- 1 x aisa (no.25)
- 1 x koneisto (no. 26)
- 1 x kehys (no. 27)
- 4 x ruuvi (no. 28)

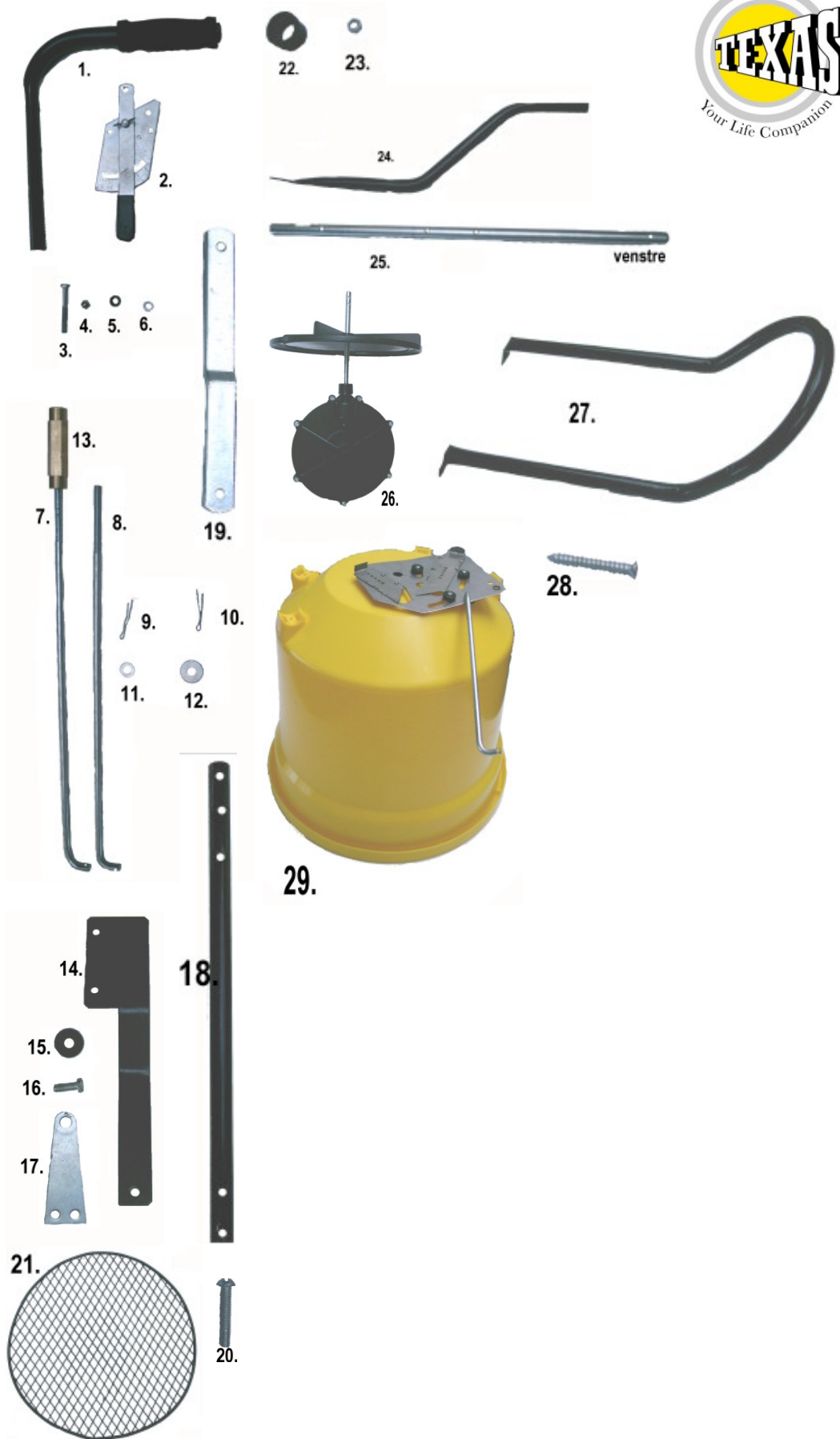

- 1** Kiinnitä kehys (27) säiliöön neljällä ruuvilla (28).



- 2** Kiinnitä koneisto akseliin, varmista suurella sokalla.



- 3** Aseta holkkirengas (22) akselin ja väliputken väliin.

Väliputki (24) kiinnitetään kehukseen pulteilla (3), välilevyillä (11,12) ja lukitaan vastamutterilla.

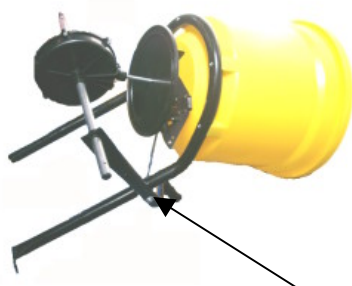

- 4** Kiinnitä toinen väliputki seuraavaksi.

Varmista koneiston kiinnitys säiliöön sokalla.



- 5** Kiinnitä pyörät akseliin.

Aseta sokat niin, että pyörät eivät pääse putoamaan.



Oikea Vasen

- 6** Kiinnitä kiinnityslevy (19) väliputken ja kehysten väliin pulteilla (20), välilevyillä (11) ja vastamuttereilla (23).



- 7** Aseta pidin (14) jatkeen (18) ja väliputken (24) kanssa yhteen. Kiinnitä pulteilla (3) ja muttereilla. Laita pidin vasemmalle puolelle, kuten kuvassa.

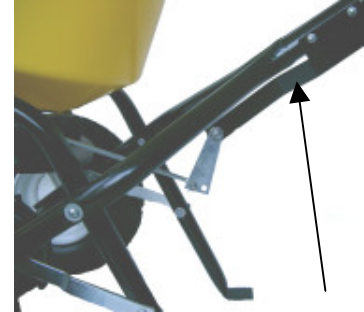

- 8** Kiinnitä kiinnike pitimeen pulilla (16), ja muovisella renkaalla (15) ja mutterilla. Laita säädin kiinnikkeen reikään kuten kuvassa.

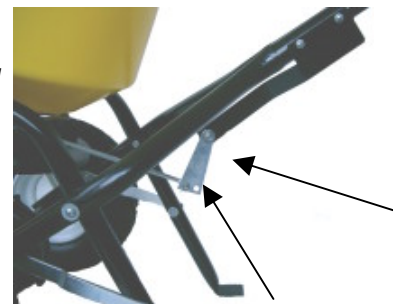

- 9** Aseta kahvat ja säädin (2) kuten kuvassa. Käytä välirengasta kiinnitettäessä, jotta saat kiristettyä kunnolla mutterit kunnolla.



- 10** Kiinnitä jatke kuten kuvassa. Yhdistä jatkeet (7,8) välikappaleella (13) toisiinsa. Jatke asetetaan toisessa päässä kiinnikkeen (17) reikään. Varmista sokilla.

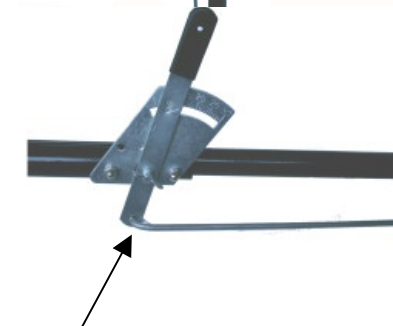

- 11** Liikuttamalla jatketta säätimellä voit muuttaa levittimen säädöksiä.

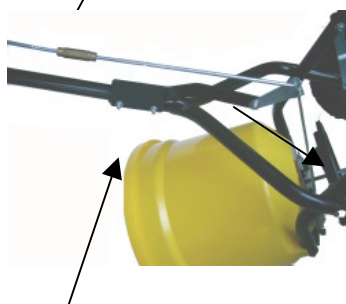

- 12** Nyt levitin on käyttövalmis.



**Huomioi:** Emme vastaa käännösten tai painovirheiden aiheuttamista vahingoista. Pidätämme oikeuden muutoksiin ilman eri ilmoitusta. Laitteen normaali toimitus saattaa vaatia osittaista itse asentamista.

Jatkuvan tuotekehityksen takia Texas Andreas Petersen A/S säilyttää oikeuden kehittää tätä tuotetta ilman velvollisuutta tehdä näitä muutoksia jo myytyihin malleihin.